

professionalLINE



Bedienungsanleitung

Mobiler LED Akku Strahler



Operating instructions

Mobile rechargeable LED floodlight



Mode d'emploi

Projecteur LED portable rechargeable



Bedieningshandleiding

Mobiele LED-accu-werklamp



Istruzioni per l'uso

Faretto portatile a LED a batteria



Bruksanvisning

Batteridrivnen mobil LED-strålkastare



Instrukcja obsługi

Mobilny naświetlacz akumulatorowy LED

X 4000 MA (40W)

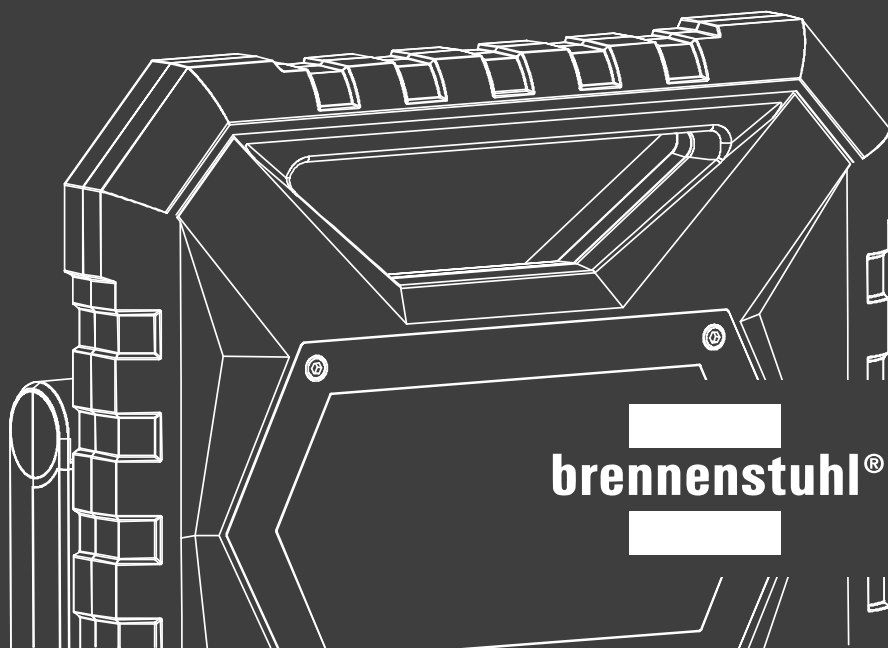

professionalLINE

DE Bedienungsanleitung Mobiler LED Akku Strahler X 4000 MA (40W)

BESTIMMUNGSGEMÄSSER GEBRAUCH

Dieser Strahler ist bestimmt für das ortsveränderliche Ausleuchten in Innen- und Außenbereichen.

SICHERHEITSHINWEISE

- Bitte lesen Sie die Bedienungsanweisung vor Gebrauch genau durch und bewahren Sie sie auf.
- Überprüfen Sie vor jeder Benutzung den Strahler bzw. das Netzteil auf etwaige Beschädigungen. Benutzen Sie den Strahler oder das Netzteil niemals, wenn Sie irgendwelche Beschädigungen feststellen. Wenden Sie sich in diesem Fall an eine Elektrofachkraft oder an die angegebene Serviceadresse des Herstellers.
- Verwenden Sie zum Betrieb des Gerätes nur das mitgelieferte Netzteil und Kabel. Die Verwendung anderer Netzteile kann zur Beschädigung der Akkus oder zur Explosion führen!



Vorsicht! Ein beschädigter Strahler oder eine beschädigte Netzanschlussleitung bedeuten Lebensgefahr durch elektrischen Schlag!

- Eine zerstörte Schutzabdeckung kann nicht ersetzt werden. Der Strahler muss entsorgt werden wenn die Schutzabdeckung gebrochen ist.

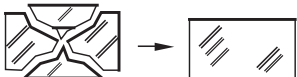

- Verwenden Sie den Arbeitsstrahler nicht in explosionsgefährdeter Umgebung, in welcher sich brennbare Flüssigkeiten, Gase oder Stäube befinden. Lebensgefahr!
- Tauchen Sie den Strahler oder einzelne Komponenten niemals in Wasser oder andere Flüssigkeiten. Gefahr durch elektrischen Schlag!
- Stellen Sie sicher, dass der Strahler einen sicheren und stabilen Stand hat. Achten Sie darauf, dass das Kabel nicht gequetscht oder anderweitig beschädigt wird.
- Schalten Sie nie mehrere Strahler hintereinander. Lebensgefahr durch Überhitzung!
- Halten Sie Kinder von den Arbeitsstrahlern fern. Kinder können die Gefahr durch den elektrischen Strom nicht einschätzen.
- Um eine Blendung zu vermeiden bitte nicht direkt ins Licht schauen.
- Wird der Strahler während des Ladens benützt, ist "für rauhen Betrieb" nicht gegeben, da das Netzteil nicht "für rauhen Betrieb" ausgelegt ist.

- 
 Bei Unterschreitung des Mindestabstands können beleuchtete Gegenstände überhitzen.

- 
 Heiße Oberfläche.

TECHNISCHE DATEN

Typenbezeichnung	X 4000 MA
Art.-Nr.	9171320401
Leistung	40 W
IP, IK	IP 55, IK 07
Schutzklasse	III
Ladeeingang	12,6/1,5 A
Ladedauer	~ 5 h
Powerbank	5 V/ 1 A
Temperaturbereich Betrieb	-20 °C - +50 °C
Maße	27,6 x 27,6 x 6,4 cm
Gewicht	1,95 kg
Max. projizierte Fläche	0,076 m ²
Netzteil	
Modellkennung	NLD150126W1U4
Eingangsspannung	100 - 240 V
Eingangswechselstromfrequenz	50 - 60 Hz
Ausgangsspannung	12,6 V
Ausgangsstrom	1,5 A
Ausgangsleistung	18,9 W
Durchschnitt Effizienz im Betrieb	85,71%
Effizient bei geringer Last (10%)	85,34%
Leistungsaufnahme bei Nulllast	0,06 W
Leistungsfaktor	0,5
Netzstrom	< 0,6 A

professionalLINE

BEDIENUNG

Strahler aufstellen und einschalten

Stellen Sie den Strahler auf eine trockene, ebene Fläche. Benutzen Sie den Strahler nur mit ausgeklapptem Bügel **A**. Mit dem in mehreren Stufen verstellbaren Bügel **A** lassen sich verschiedene Neigungswinkel des Strahlers realisieren.

Stativ Montagematerial

Zur Befestigung des Strahlers auf Brennenstuhl Stativen liegt ein Schraubenset bei.
1x M6x45 Schraube + 1x Unterlegscheibe, 2x M6x60 Schrauben, 2x Unterlegscheiben und 2x Muttern.

Strahler auf ein Stativ montieren

Der Strahler kann mit Hilfe der Löcher am Bügel **A** auch auf ein geeignetes Stativ montiert werden. Achten Sie dabei unbedingt auf eine ausreichende Standfestigkeit des Stativs und eine feste Montage des Strahlers.

Ein-/Ausschalten und Dimmen des Strahlers

Schalten Sie den Strahler mit dem Schalter **B** auf der Rückseite ein.

Die Lichtintensität kann in Stufen und stufenlos eingestellt werden.

Dimmen in Stufen: durch 2-maliges Drücken des Schalters kann 100 und 50% Licht eingestellt werden.

Stufenloses Dimmen: drücken Sie dazu dauerhaft auf den Schalter - die Lichtintensität wird langsam nach unten geregelt. Verfahren Sie in derselben Weise, um die Intensität wieder zu erhöhen. Ist eine Schalterposition länger als 3 Sekunden unverändert, dann führt ein nochmaliges Drücken immer in den „aus“ Zustand.

ABGEBILDETE KOMPONENTEN

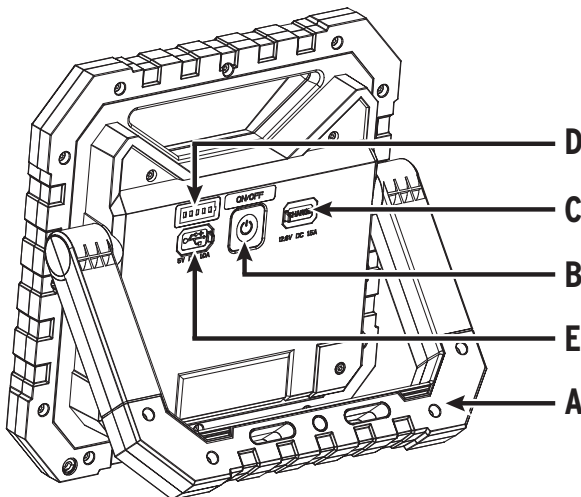

- A Klappbügel
- B Ein-/Aus- und Funktionsschalter
- C USB-Ausgang (Powerbank)
- D Akku-, Status- und Ladeanzeige
- E DC Ladebuchse
- F Ladenetzteil

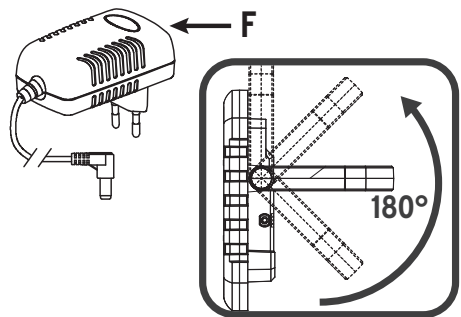

LADEN VON EXTERNEN GERÄTEN ÜBER USB

Der Strahler bietet eine USB Powerbank-Funktion. Ein externes Gerät, wie Smartphone oder Tablet, kann mit dem USB-Ausgang **B** verbunden und geladen werden. Die Anzahl der möglichen Ladezyklen hängt ab von der Art des externen Gerätes sowie dem Ladezustand des Strahler Akkus.

Das Produkt ist während des Ladevorgangs nicht IP55 (staub- und strahlwassergeschützt).

AKKU-ZUSTANDSANZEIGE

Zeigt den aktuellen Ladestand des Akkus an, also wie viel Energie noch verfügbar ist.

Die Akku-Zustandsanzeige **D** erscheint automatisch beim Einschalten des Strahlers.

Während des Aufladens des Akkus zeigt die Akku-Zustandsanzeige **D** den Ladezustand an.

Leuchten alle LEDs ist der Akku voll aufgeladen.

Ist der Akku nahezu leer, blinkt der Strahler 5 Mal auf. Danach wird der Strahler noch für ca. 10 Minuten weiter leuchten, bevor der Tiefentladeschutz das Licht abschaltet. Somit bleibt noch genügend Zeit um die Arbeit zu beenden.

AUFLADEN DES AKKUS (Ladebuchse **E**)

Laden Sie ihren Akku ausschließlich über das mitgelieferte Ladenetzteil **F**.

1. Um eine optimale Funktion zu gewährleisten empfehlen wir, den Akku bei der ersten Benutzung einmal vollständig zu entladen und wieder voll aufzuladen.
2. Anhand der Akku-Zustandsanzeige (siehe Beschreibung oben) kann der Ladezustand des Akkus abgelesen werden.
3. Bei längerer Nichtbenutzung den Akku ungefähr alle 3 Monate aufladen, um eine lange Lebensdauer des Akkus zu gewährleisten.
4. Während des Ladens kann der Strahler eingeschaltet sein. Am schnellsten ist der Akku jedoch geladen, wenn der Strahler auf „aus“ gestellt ist.
5. Nach dem Aufladen die Ladebuchse unbedingt wieder mit der Verschlusskappe verschließen.

OPTIONALES STATIVZUBEHÖR (nicht im Lieferumfang enthalten)

Bau Teleskop Stativ ST 300	Art.-Nr. 1170310
Bau Teleskop Stativ TS 250	Art.-Nr. 1170610020
Bau Teleskop Stativ TS 170	Art.-Nr. 1170610010
Bau Teleskop Stativ TS 300	Art.-Nr. 9171991100

WARTUNG UND REINIGUNG

Die LED-Leuchte enthält keine Komponenten, die gewartet werden müssen. Die Lichtquelle dieser Leuchte ist nicht ersetzbar, wenn die Lichtquelle ihr Lebensdauerende erreicht hat, ist die gesamte Leuchte zu ersetzen. Die Leuchte darf nicht geöffnet werden.

Schalten Sie den Strahler vor der Reinigung aus und ziehen Sie den Netzstecker. Reinigen Sie den Strahler regelmäßig mit einem trockenen, fusselfreien Tuch. Um hartnäckigere Verschmutzungen zu entfernen, kann ein leicht angefeuchtetes Tuch verwendet werden. Benutzen Sie keine Lösungsmittel, ätzenden Reinigungsmittel o.ä.

professionalLINE

KONFORMITÄTSERKLÄRUNG

Die Konformitätserklärung ist beim Hersteller hinterlegt.

ENTSORGUNG



Werfen Sie Elektrogeräte nicht in den Hausmüll!

Gemäß Europäischer Richtlinie 2012/19/EG über Elektro- und Elektronik-Altgeräte und Umsetzung in nationales Recht müssen verbrauchte Elektrowerkzeuge getrennt gesammelt und einer umweltgerechten Wiederverwertung zugeführt werden. Möglichkeiten zur Entsorgung des ausgedienten Gerätes erfahren Sie bei Ihrer Gemeinde- oder Stadtverwaltung.



Batterien und Akkus dürfen nicht in den Hausmüll!

Als Verbraucher sind Sie gesetzlich verpflichtet, alle Batterien und Akkus bei einer Sammelstelle in Ihrer Gemeinde/Ihrem Stadtteil oder im Handel abzugeben, damit sie einer umweltschonenden Entsorgung zugeführt werden können, ansonsten bestehen mögliche Gefahren auf die Umwelt und der menschlichen Gesundheit.

ADRESSEN

Hugo Brennenstuhl GmbH & Co. KG
Seestraße 1 - 3 · D-72074 Tübingen

H. Brennenstuhl S.A.S.
4 rue de Bruxelles · F-67170 Bernolsheim

lectra technik ag
Blegistrasse 13 · CH-6340 Baar

Für weitere Informationen empfehlen wir den Bereich Service / FAQ's auf unserer Homepage www.brennenstuhl.com



Operating instructions

Mobile rechargeable LED floodlight

X 4000 MA (40W)

PROPER INTENDED USE

This light is intended for indoor and outdoor mobile lighting.

SAFETY INSTRUCTIONS:

- Please read the operating instructions carefully prior to use and do not throw them away.
- Before use, always check the floodlight and the power supply unit (PSU) for any possible damage. Never use the floodlight or the power supply unit in case of any damage. In this case, please contact an electrician or write to the service address provided by the manufacturer.
- Only use the supplied power supply unit and cable to power the device. Use of any other power supply unit can cause damage to the battery or an explosion!



Caution! A damaged light or mains supply cable pose a risk to life due to electric shock!

- A destroyed protective cover cannot be replaced. The floodlight has to be disposed of if the protective cover is broken.

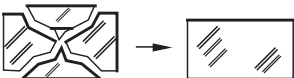

- Do not use the work light in explosive environments in which flammable liquids, gases or dusts are present. Risk to life!
- Never immerse the light or individual components in water or other liquids. Risk of electric shock!
- Make sure the light is securely placed and stable. Make sure the cable is not crimped or otherwise damaged.
- Never network several lights in series. Risk to life due to overheating!
- Keep children away from the work light. Children cannot estimate the risk of electric shock.
- To prevent blinding, do not look directly into the light.
- While charging and using the lamp the rough use is not applicable, as the charger can't be "rough use".



0.5m | If the minimum distance is not complied with, illuminated objects may overheat.



Hot surface.

professionalLINE

TECHNICAL SPECIFICATIONS

Type designation	X 4000 MA
Article no.	9171320401
Output	40 W
IP, IK	IP 55, IK 07
Protection class	III
Charging input	12.6/1.5 A
Charging time	~ 5 h
Powerbank	5 V/ 1 A
Operational temperature range	-20 °C - +50 °C
Size	27.6 x 27.6 x 6.4 cm
Weight	1.95 kg
Maximum projected area	0.076 m ²
Power Adapter	
Model identifier	NLD150126W1U4
Input voltage	100 - 240 V
Input AC frequency	50 - 60 Hz
Output voltage	12.6 V
Output current	1.5 A
Output power	18.9 W
Average active efficiency	85.71%
Efficiency at low load (10%)	85.34%
No-load power consumption (Standby)	0.06 W
Power factor	0.5
Mains current	< 0.6 A

OPERATION

Setting up and turning on the light

Place the light on a dry, flat surface. Only use the light with the bracket **A** extended. The adjustable bracket **A** can be adjusted to several levels and can be used to set the light at different tilt angles.

Tripod mounting material

A set of screws is included for mounting the spotlight on firing chair stands.
1x M6x45 screw + 1x washer, 2x M6x60 screws, 2x washers and 2x nuts.

Mounting the light on a tripod

The light can be mounted on a suitable tripod using the holes on bracket **A** (mounting material not included!).
Make sure the tripod is sufficiently stable and the light is securely mounted.

Switching and Dimming the light

Switch on the spotlight with the switch **B** on the back.

The light intensity can be adjusted in steps and continuously:

Steps dimming: by pressing the switch twice, 100 and 50% light can be adjusted.

Stepless dimming: press the switch permanently - the light intensity is slowly reduced.

Proceed in the same way to increase the intensity again.

If the switch is left in any of its "on" positions for longer than 3 seconds, then pressing it once again will always turn it off.

ILLUSTRATED COMPONENTS

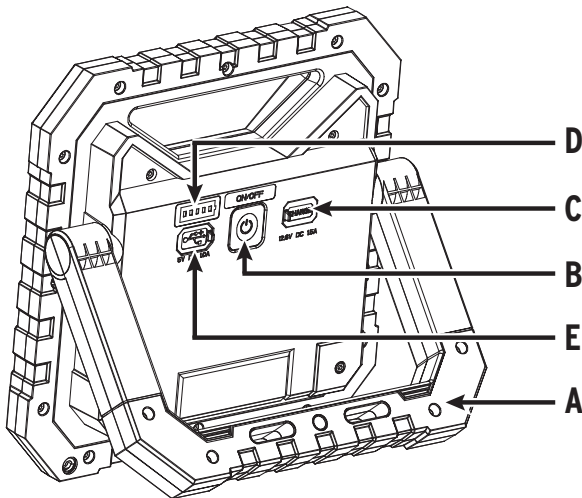

- A Folding clamp
- B On/Off and function switch
- C USB output (power bank)
- D Battery-, status and charge indicator
- E DC charging socket
- F Charger

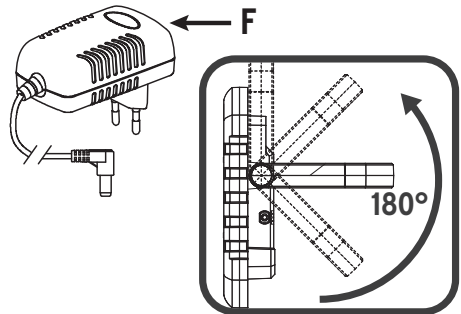

CHARGING EXTERNAL DEVICES VIA USB

The floodlight can serve as a USB power-bank. An external device like a smartphone or tablet can be connected to the USB port **B** and charged. The number of possible charge cycles depends on the type of external device and on the charge level of the floodlight's battery.

During the charging process, the product is not IP55-compliant (dust-protected and protected against splashing water).

professionalLINE

BATTERY STATUS INDICATOR

Indicates the current battery charge, showing how much energy is still available.

The battery status indicator **D** appears automatically when the floodlight is switched on.

While the battery is charging, the status indicator **D** shows the battery's charge level.

If all LEDs are lit, the battery is fully charged.

If the battery is almost empty, the floodlight flashes 5 times. Afterwards, the floodlight will remain on for approx. 10 minutes before the light is switched off by the deep discharge protection function. This ensures sufficient time to complete work.

CHARGING THE BATTERY (charging socket **E**)

Charge your battery using the supplied power supply unit **F** only.

1. To ensure optimum function, we recommend fully discharging the battery on the first use and fully charging it afterwards.
2. The charging status of the battery is indicated by the battery status indicator (see description above).
3. If the device is not used for longer periods of time, charge the battery at regular intervals of approx. 3 months to ensure a long service life.
4. During charging, the floodlight may be switched on. However, the battery charges fastest when the floodlight is switched off.
5. After charging, always close the charging port with the cover cap.

OPTIONAL STAND (not included in the scope of delivery)

Telescopic tripod ST 300	Article no. 1170310
Telescopic tripod TS 250	Article no. 1170610020
Telescopic tripod TS 170	Article no. 1170610010
Telescopic tripod TS 300	Article no. 9171991100

MAINTENANCE AND CLEANING

The LED light contains no components that require maintenance. The light source of this lamp is not replaceable. When the light source has reached the end of its service life, the entire lamp must be replaced. The lamp must not be opened.

Switch the light off and disconnect the power plug before cleaning. Clean the light regularly with a dry, lint-free cloth. To remove dirt, a damp cloth can be used. Do not use any solvents, caustic cleaning agents, etc.

CONFORMITY

The conformity is stored at the manufacturer.

DISPOSAL



Dispose of electrical devices in an environmentally friendly way!

Electrical devices do not belong in the household rubbish! According to the European Directive 2012/19/EU on old electrical and electronic devices, used electrical devices must be collected separately and turned over for environmentally friendly recycling. You can find out about options for disposal of the out-of-service device at your town or city administration.



Batteries and accumulators must not be disposed of in the household waste!

As a consumer, you are legally obliged to hand in all batteries and accumulators at a collection point in your community/urban district or in the trade, so that they can be disposed of in an environmentally friendly manner, otherwise there are possible risks to the environment and human health.

MANUFACTURER

Hugo Brennenstuhl GmbH & Co. KG
Seestraße 1 - 3 · D-72074 Tübingen

H. Brennenstuhl S.A.S.
4 rue de Bruxelles · F-67170 Bernolsheim

lectra technik ag
Blegistrasse 13 · CH-6340 Baar

For more information please visit the Service/FAQ section on our homepage, www.brennenstuhl.com

professionalLINE



Mode d'emploi

Projecteur LED portable rechargeable

X 4000 MA (40W)

UTILISATION PREVUE

Ce projecteur est portable et destiné à une utilisation en intérieur comme en extérieur.

CONSIGNES DE SÉCURITÉ

- Lisez attentivement la notice d'utilisation avant d'utiliser le produit et conservez-la pour référence ultérieure.
- Avant chaque utilisation, vérifiez que le projecteur ou le chargeur ne présentent aucun dommage. N'utilisez jamais le projecteur ni le chargeur si vous constatez un quelconque dommage. Dans ce cas, contactez un professionnel agréé ou l'assistance technique du fabricant.
- Utilisez uniquement le chargeur et le câble d'alimentation fournis pour faire fonctionner l'appareil. L'utilisation d'autres chargeurs peut provoquer la détérioration de la batterie ou des explosions !



Attention ! Un projecteur ou un cordon d'alimentation endommagés peuvent causer la mort par électrocution !

- Un capuchon d'étanchéité endommagé ne peut pas être remplacé. En cas de détérioration du capuchon d'étanchéité, le projecteur doit être mis au rebut.

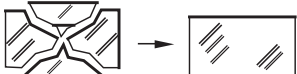

- N'utilisez pas le projecteur dans un environnement présentant des risques d'explosions, notamment dans lequel se trouvent des liquides, gaz ou poussières inflammables. Danger de mort !
- Immergez l'appareil de chauffage ou vos propres droits dans l'eau ou d'autres droits. Risque de choc de résistance.
- Assurez-vous que le projecteur est posé sur une base stable et sûre. Veillez à ce que le cordon ne soit pas écrasé ou endommagé d'une quelconque manière.
- Ne branchez jamais des projecteurs en série. Danger de mort par surchauffe !
- Tenez les enfants éloignés du projecteur. Les enfants ne mesurent pas le risque présenté par le courant électrique.
- Ne regardez pas directement dans la lumière pour éviter tout risque d'aveuglement
- Pendant la charge et l'utilisation de la lampe, l'utilisation brutale n'est pas applicable, car le chargeur ne peut pas être une "utilisation brutale".

-  Les objets éclairés peuvent surchauffer si la distance minimale n'est pas respectée.

-  Surface Chaude

CARACTÉRISTIQUES TECHNIQUES

Désignation	X 4000 MA
Réf.	9171320401
Puissance	40 W
IP, IK	IP 55, IK 07
Classe de protection	III
Entrée de chargement	12,6/1,5 A
Durée de chargement	~ 5 h
Powerbank	5 V/ 1 A
Plage de températures en fonctionnement	-20°C - +50°C
Dimensions	27,6 x 27,6 x 6,4 cm
Poids	1,95 kg
Surface de projection maximale	0,076 m ²
Chargeur	
Référence du modèle	NLD150126WIU4
Tension d'entrée	100 - 240 V
Fréquence du CA d'entrée	50 - 60 Hz
Tension de sortie	12,6 V
Courant de sortie	1,5 A
Puissance de sortie	18,9 W
Rendement moyen en mode actif	85,71%
Rendement à faible charge (10 %)	85,34%
Consommation électrique hors charge	0,06 W
Facteur de puissance	0,5
Puissance	< 0,6 A

professionalLINE

UTILISATION

Mettre le projecteur et l'allumer

Placez le projecteur sur une surface sèche et plane. Utilisez le projecteur uniquement lorsque l'anse de maintien est dépliée **A**. Les différentes positions de l'anse de maintien réglable **A** permettent de modifier l'angle d'inclinaison du projecteur.

Matériel de montage pour trépied

Un jeu de vis est fourni pour le montage du projecteur sur les trépieds.
1x vis M6x45 + 1x rondelle, 2x vis M6x60, 2x rondelles et 2x écrous.

Monter le projecteur sur un trépied

À l'aide des trous sur l'anse de maintien prévus à cet effet, **A** le projecteur peut être monté sur un trépied adapté. Dans ce cas, contrôler la stabilité du trépied et la fixation du projecteur.

Allumer/éteindre et dimmer la lumière des projecteurs

Allumez le projecteur avec l'interrupteur **B** à l'arrière.

L'intensité lumineuse peut être réglée par étapes et en continu :

Gradation par paliers : en appuyant deux fois sur l'interrupteur, il est possible de régler la lumière à 100 et 50 %.

Gradation progressive : appuyez sur l'interrupteur en permanence - l'intensité lumineuse est réduite lentement. Procédez de la même manière pour augmenter à nouveau l'intensité.

Si la position d'un interrupteur reste inchangée pendant plus de 3 secondes, le fait d'appuyer à nouveau sur cet interrupteur mène toujours à l'état "off".

COMPOSANTS ILLUSTRÉS

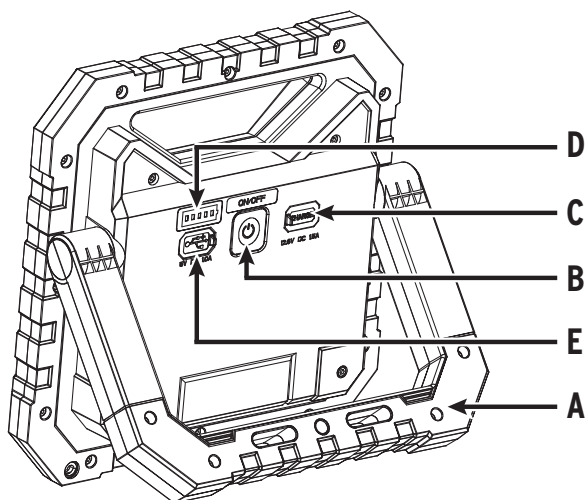

- A Anse de maintien rabattable
- B Interrupteur marche/arrêt
- C Port USB (Powerbank)
- D Témoin et état de charge de la batterie
- E Prise-chargeur DC
- F Chargeur

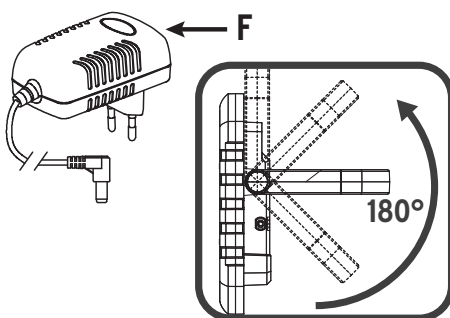

CHARGEMENT D'APPAREILS EXTERNES VIA USB

Le projecteur offre une fonction USB Powerbank. Un appareil externe tel qu'un smartphone ou une tablette peut être connecté au port USB **B** et rechargé. Le nombre de cycles de recharge possibles dépend du type d'appareil externe et de l'état de charge de la batterie du projecteur. Le produit n'est pas certifié IP55 (résistant à la poussière et aux jets d'eau) pendant le processus de chargement.

TÉMOIN DE CHARGE

Indique l'état de charge actuel de la batterie et donc la quantité d'énergie restante.

Le témoin de charge **D** s'allume automatiquement lors de la mise en marche du projecteur.

Pendant le chargement de la batterie, le témoin de charge **D** indique l'état de charge.

Si les LED sont allumées, la batterie est entièrement chargée.

Lorsque la batterie est presque vide, le projecteur LED clignote 5 sur. Le projecteur fonctionne encore pendant 10 minutes environ avant que la protection de sous-charge n'éteigne la lumière. Vous disposez ainsi du temps nécessaire pour terminer votre travail.

RECHARGER LA BATTERIE (Prise chargeur **E**)

Ne chargez votre batterie qu'avec le chargeur fourni **F**.

1. Afin de garantir un fonctionnement optimal, nous recommandons de décharger entièrement la batterie lors de la première utilisation du projecteur, puis de la recharger complètement.
2. La prise-chargeur (B) se trouve sous le capuchon de fermeture situé sur le côté du projecteur.
3. Le témoin de charge (voir la description précédente) permet de connaître le niveau de charge de la batterie.
4. Le projecteur est utilisable pendant son chargement. La batterie sera plus rapidement chargée si le projecteur est en position éteinte.
5. Une fois la charge terminée, refermez impérativement la protection d'étanchéité de la prise-chargeur.

EN OPTION TRÉPIED (non inclus)

Trépied ST 300	Réf. 1170310
Trépied TS 250	Réf. 1170610020
Trépied TS 170	Réf. 1170610010
Trépied TS 300	Réf. 9171991100

MAINTENANCE ET NETTOYAGE

La lumière LED ne contient aucun composant nécessitant un entretien. La source lumineuse de cette lampe n'est pas remplaçable. Lorsque la source lumineuse a atteint la fin de sa durée de vie, la lampe entière doit être remplacée. La lampe ne doit pas être ouverte.

Avant le nettoyage, éteignez le projecteur et débranchez-le. Nettoyez le projecteur régulièrement à l'aide d'un chiffon sec et non pelucheux. Pour retirer les taches tenaces, vous pouvez utiliser un chiffon légèrement humidifié. N'utilisez pas de solvant, de détergent ni de solution caustique du même type.

professionalLINE

CONFORMITÉ

La conformité est consignée auprès du fabricant.

ÉLIMINATION



Éliminez les appareils électriques dans le respect de l'environnement !

Les appareils électriques ne doivent pas être jetés avec les ordures ménagères ! Selon la directive européenne 2012/19/UE relative aux déchets d'équipements électriques et électroniques, les équipements électriques usagés doivent être collectés séparément et recyclés d'une manière respectueuse de l'environnement. Veuillez vous renseigner auprès de l'administration de votre ville ou de votre commune sur les possibilités de mise au rebut de l'appareil usagé.



Les piles et les batteries rechargeables ne doivent pas être jetés dans les ordures ménagères !

En tant que consommateur, vous êtes légalement tenu de remettre toutes les piles et toutes les batteries rechargeables à un point de collecte situé dans votre commune/quartier urbain ou dans un commerce afin qu'elles puissent être recyclées de manière respectueuse de l'environnement. Autrement, il pourrait y avoir d'éventuels dangers pour l'environnement et la santé.

ADRESSES

Hugo Brennenstuhl GmbH & Co. KG
Seestraße 1 - 3 · D-72074 Tübingen

H. Brennenstuhl S.A.S.
4 rue de Bruxelles · F-67170 Bernolsheim

lectra technik ag
Blegistrasse 13 · CH-6340 Baar

Pour plus d'informations, nous vous recommandons de consulter la rubrique Service/FAQ de notre site Web www.brennenstuhl.com



Bedieningshandleiding

Mobiele LED-accu-werklamp

X 4000 MA (40W)

RECHTMATIG GEBRUIK

Deze werklamp is bedoeld voor het mobiel verlichten van binnen- en buitenruimtes.

VEILIGHEIDSINSTRUCTIES

- Lees de handleiding zorgvuldig door en bewaar ze.
- Controleer voor elk gebruik de lamp op eventuele schade.
Gebruik de lamp nooit wanneer u enige schade opmerkt.
Bij schade neemt u contact op met een elektricien of met de klantenservice van de fabrikant.
- Gebruik alleen de meegeleverde netvoeding om het apparaat te bedienen.
Het gebruik van andere netvoedingen kan leiden tot beschadiging van de batterij of tot explosie!



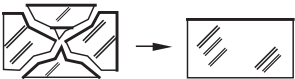

Voorzichtig! Een beschadigde lamp of voedingskabel kunnen een elektrische schok veroorzaken en zijn levensgevaarlijk!

- Een defect veiligheidsglas kan niet worden vervangen.
Als het veiligheidsglas gebroken is, moet de werklamp worden afgevoerd.



- Gebruik de werklamp niet in omgevingen met explosiegevaar waar zich brandbare vloeistoffen, gassen of stoffen bevinden. Levensgevaarlijk!
- Dompel de werklamp of individuele onderdelen ervan nooit onder in water of andere vloeistoffen.
Gevaar op elektrische schok!
- Controleer of het de werklamp veilig en stabiel staat.
Zorg ervoor dat de kabel niet geklemd kan raken of op een andere manier beschadigd kan raken.
- Sluit nooit meerdere werklampen achter elkaar aan. Levensgevaarlijk wegens oververhitting!
- Houd de werklamp uit de buurt van kinderen.
Kinderen kunnen het gevaar van elektrische stroom niet inschatten.
- Kijk nooit direct in het licht, om verblinding te voorkomen.
- Tijdens het opladen en het gebruik van de lamp is het ruwe gebruik niet van toepassing, omdat de lader niet "ruw gebruik" kan zijn.

professionalLINE

-  Als de minimumafstand niet wordt bewaard, dan kunnen de verlichte voorwerpen oververhit raken.
-  Hete oppervlakken.

TECHNISCHE GEGEVENS

Productcode	X 4000 MA
Art.nr.	9171320401
Vermogen	40 W
IP, IK	IP 55, IK 07
Veiligheidscategorie	III
Ingang voor opladen	12,6/1,5 A
Laadtijd	~ 5 h
Powerbank	5 V/ 1 A
Bedrijfstemperatuur	-20 °C - +50 °C
Afmetingen	27,6 x 27,6 x 6,4 cm
Gewicht	1,95 kg
Max. projectieoppervlak	0,076 m ²
Oplader	
Typeaanduiding	NLD150126WIU4
Voedingsspanning	100 - 240 V
Voedingsfrequentie	50 - 60 Hz
Uitgangsspanning	12,6 V
Uitgangsstroom	1,5 A
Uitgangsvermogen	18,9 W
Gemiddelde actieve efficiëntie	85,71%
Efficiëntie bij lage belasting (10 %)	85,34%
Energieverbruik in niet-belaste toestand	0,06 W
Vermogensfactor	0,5
Netstroom	< 0,6 A

BEDIENING

De werklamp opstellen en inschakelen

Plaats de lamp op een droog, effen oppervlak. Gebruik de werklamp uitsluitend met opgeklapte beugel **A**. Met de in meerdere standen verstelbare beugel **A** kunt u de werklamp in de gewenste hoek opstellen.

Bevestigingsmateriaal statief

Voor het bevestigen van de werklamp op een Brennenstuhl-statief is een schroevenset meegeleverd. 1x M6x45 schroef + 1x dichtingsring, 2x M6x60 schroeven, 2x dichtingsringen en 2x moeren.

De werklamp op een statief bevestigen

De werklamp kan met behulp van de gaten op de beugel **A** ook op een gepast statief worden gemonteerd. Zorg er daarbij voor dat het statief stabiel genoeg is en dat de werklamp stevig bevestigd is.

De werklamp in-/uitschakelen en dimmen

Schakel de werklamp in met behulp van de schakelaar **B** op de achterkant.

De helderheid kan trapsgewijs en traploos worden ingesteld.

Trapsgewijs dimmen: druk tweemaal op de schakelaar om de werklamp op 100% en 50% helderheid in te stellen.

Traploos dimmen: houd de schakelaar ingedrukt: de helderheid wordt langzaam verminderd.

Ga op dezelfde manier te werk om de intensiteit weer te verhogen. Als een schakelaarpositie langer dan 3 seconden onveranderd blijft, keert u door deze nogmaals in te drukken altijd terug naar de "uit"-stand.

AFGEBEELDE COMPONENTEN

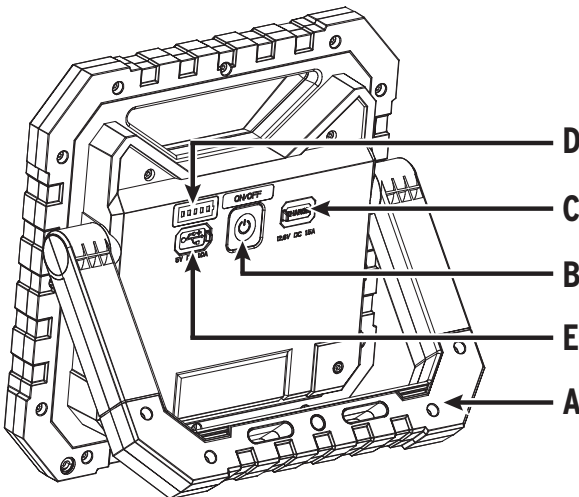

- A Klapbeugel
- B Aan-/uit-/modus-schakelaar
- C USB-uitgang (powerbank)
- D Accu-, status- en laadindicator
- E DC-laadingang
- F Laadadapter

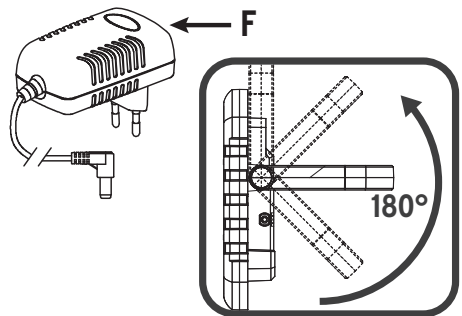

professionalLINE

EXTERNE APPARATEN VIA USB LADEN

De werkklamp biedt een USB-powerbank-functie. Een extern apparaat, zoals een smartphone of tablet, kan op de USB-uitgang **B** aangesloten en opgeladen worden. Het aantal mogelijke laadcycli hangt af van de aard van het externe apparaat en van het laadpeil van de batterij van de werkklamp. Het product is tijdens het opladen niet IP55 (beschermd tegen stof en waterstralen).

WEERGAVE VAN DE BATTERIJSTATUS

Toont de stand van de batterij en hoeveel energie nog beschikbaar is.

De accu-statusindicator **D** begint automatisch te branden bij het inschakelen van de werkklamp.

Tijdens het opladen van de accu geeft de accu-statusindicator **D** de voortgang weer.

Als alle LED-lampjes branden, is de accu volledig geladen.

Is de accu bijna leeg, dan knippert de werkklamp vijfmaal. De lamp blijft dan nog ca. 10 minuten branden, voordat de diepontladingsbeveiliging de lamp uitschakelt. Dat geeft u nog voldoende tijd op uw taak te beëindigen.

DE ACCU LADEN (LAADINGANG **E**)

Laad de accu uitsluitend op met behulp van de meegeleverde laadadapter **F**.

1. Voor een optimale werking raden we aan om de batterij bij het eerste gebruik eenmaal volledig te ontladen en vervolgens weer volledig op te laden.
2. De laadtoestand van de batterij kan worden afgelezen met behulp van de batterij-indicator (zie beschrijving boven).
3. Als u de lamp langere tijd niet gebruikt, laad de batterij dan ongeveer elke 3 maanden op, om een lange levensduur van de batterij te garanderen.
4. De lamp kan tijdens het opladen worden aangezet. De snelste manier om de batterij op te laden, is echter door de lamp op "uit" te zetten.
5. Zet na het opladen van de batterij het deksel weer op de laadingang.

OPTIONEEL STATIEF (niet meegeleverd)

Bouw telescoop statief ST 300	Art.nr. 1170310
Bouw telescoop statief TS 250	Art.nr. 1170610020
Bouw telescoop statief ST 170	Art.nr. 1170610010
Bouw telescoop statief TS 300	Art.nr. 9171991100

ONDERHOUD EN REINIGING

De LED-lamp bevat geen componenten die moeten worden onderhouden. De lichtbron van deze werkklamp kan niet worden vervangen. Wanneer de levensduur van de lichtbron vervallen is, moet de volledige werkklamp worden vervangen. De werkklamp mag niet worden geopend.

Schakel de werkklamp uit en haal de stekker uit het stopcontact voordat u de werkklamp reinigt. Maak de werkklamp regelmatig schoon met een droge, pluisvrije doek. Om hardnekkig vuil te verwijderen, kunt u een lichtjes bevochtigde doek gebruiken. Gebruik nooit oplosmiddelen, bijtende schoonmaakmiddelen etc.

CONFORMITEIT

De conformiteit is bij de fabrikant gedeponneerd.

AFVOER



Elektrische apparaten moeten op milieuvriendelijke Wijze Worden afgevoerd!

Elektrische apparaten horen niet in het huishoudelijk afval! Volgens de Europese richtlijn 2012/19/EG betreffende afgedankte elektrische en elektronische apparatuur moeten oude elektrische apparaten gescheiden worden ingezameld en bij een milieuvriendelijk recyclingcentrum worden afgegeven. Informatie over de mogelijke afvoer van het afgedankte apparaat krijgt u bij uw gemeente.



Batterijen en accu's mogen niet bij het huisvuil worden weggegooid!

Als consument bent u wettelijk verplicht om alle batterijen en accu's in te leveren bij een inzamel-punt in uw gemeente/stadswijk of in de handel, zodat ze op een milieuvriendelijke manier kunnen worden verwijderd, anders zijn er mogelijke risico's voor het milieu en de gezondheid van de mens.

ADRESSEN

Hugo Brennenstuhl GmbH & Co. KG
Seestraße 1 - 3 · D-72074 Tübingen

H. Brennenstuhl S.A.S.
4 rue de Bruxelles · F-67170 Bernolsheim

lectra technik ag
Blegistrasse 13 · CH-6340 Baar

Voor meer informatie raden we u aan om op onze website www.brennenstuhl.com de rubriek Onderhoud/FAQ's te bezoeken.

professionalLINE

IT Istruzioni per l'uso Faretto portatile a LED a batteria X 4000 MA (40W)

USO CONFORME PREVISTO

Questo faretto è destinato all'illuminazione portatile in ambienti interni ed esterni.

AVVERTENZE PER LA SICUREZZA

- Si prega di leggere attentamente le istruzioni prima dell'utilizzo e di conservarle.
- Prima di ogni utilizzo controllare eventuali danni al faretto e all'alimentatore. Non utilizzare mai il faretto o l'alimentatore, se si riscontrano danni di qualsiasi tipo. In tal caso rivolgetevi a un elettricista specializzato o agli indirizzi di assistenza indicati.
- Per usare l'apparecchio utilizzare solo l'alimentatore e il cavo in dotazione. L'uso di altri alimentatori può causare danni alla batteria o esplosioni!

! Attenzione! Un faretto o un cavo di collegamento alla rete danneggiato significa pericolo di vita a causa di scosse elettriche!

- Una copertura di protezione danneggiata non può essere sostituita. In caso di rottura della copertura di protezione, il faretto deve essere smaltito.

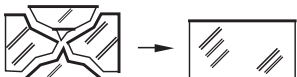

- Non utilizzare il faretto da lavoro in ambienti potenzialmente esplosivi dove si trovano liquidi, gas o polveri infiammabili. Pericolo di morte!
- Non immergere mai il faretto o singoli componenti in acqua o in altri liquidi. Pericolo da scossa elettrica!
- Assicurarsi che il faretto abbia un supporto sicuro e stabile. Verificare che il cavo non sia schiacciato o altrimenti danneggiato.
- Non collegare mai più faretto in serie. Pericolo di vita da surriscaldamento!
- Tenere i bambini lontano dai faretto da lavoro. I bambini non sono in grado di valutare il pericolo dovuto alla corrente elettrica.
- Per evitare abbagliamenti non guardare direttamente la lampada.
- Durante la carica e l'uso della lampada l'uso approssimativo non è applicabile, in quanto il caricabatterie non può essere "uso approssimativo".
-  Se non viene rispettata la distanza minima, gli oggetti illuminati possono surriscaldarsi.



Superficie calda.

DATI TECNICI

Tipo	X 4000 MA
N. art.	9171320401
Potenza nominale	40 W
IP, IK	IP 55, IK 07
Classe di protezione	III
Ingresso di ricarica	12,6/1,5 A
Tempo di carica	~ 5 h
Powerbank	5 V/ 1 A
Range di temperatura in esercizio	-20 °C - +50 °C
Dimensioni	27,6 x 27,6 x 6,4 cm
Peso	1,95 kg
Massima superficie proiettata	0,076 m ²
Adattatore di alimentazione	
Identificativo del modello	NLD150126WIU4
Tensione di ingresso	100 - 240 V
Frequenza di ingresso CA	50 - 60 Hz
Tensione di uscita	12,6 V
Corrente di uscita	1,5 A
Potenza di uscita	18,9 W
Rendimento medio in modo attivo	85,71%
Rendimento a basso carico (10 %)	85,34%
Potenza assorbita nella condizione a vuoto	0,06 W
Fattore di potenza	0,5
Corrente	< 0,6 A

USO

Installazione e accensione del faretto

Collocare il faretto su una superficie asciutta e piana. Utilizzare il faretto solo con la staffa **A** ripiegata. Con la staffa **A** regolabile supiù livelli, si possono realizzare diversi angoli di inclinazione del faretto.

professionalLINE

Materiale di montaggio del treppiede

Per fissare il faretto ai treppiedi Brennenstuhl è accluso un set di viti.
1 vite M6x45 + 1 rondella, 2 viti M6x60, 2 rondelle e 2 dadi.

Installazione del faretto su treppiede

Il faretto può essere montato anche su un treppiede adatto utilizzando i fori presenti sulla staffa **A**.
Accertarsi al riguardo che il treppiede sia sufficientemente stabile e che il faretto venga montato saldamente.

Accensione/spegnimento e oscuramento del faretto

Accensione del faretto con l'interruttore **B** sul retro.

L'intensità luminosa può essere regolata manualmente su più livelli e di continuo.

Oscuramento per gradi: premendo 2 volte l'interruttore è possibile impostare il 100 e il 50% di luce.

Oscuramento continuo: a tale scopo, premere l'interruttore di continuo: l'intensità luminosa viene regolata lentamente verso il basso. Procedere allo stesso modo per aumentare nuovamente l'intensità. Se la posizione dell'interruttore resta invariata per oltre 3 secondi, premendo ancora una volta si passa sempre su "Off".

COMPONENTI RAFFIGURATI

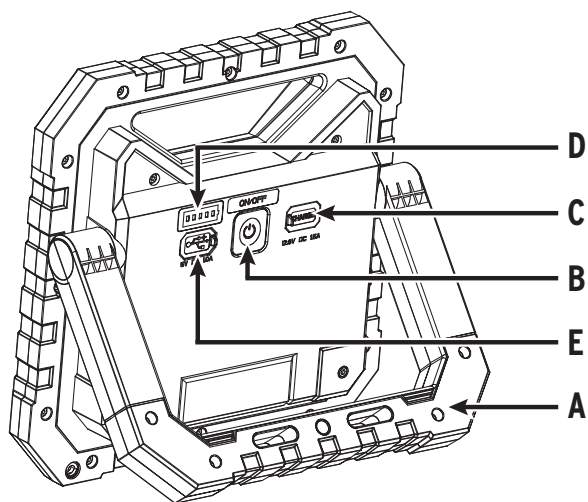

- A Staffa pieghevole
- B Interruttore On/Off e di funzione
- C Uscita USB (powerbank)
- D Indicatore della batteria, di stato e di carica
- E Presa di carica DC
- F Alimentatore di carica

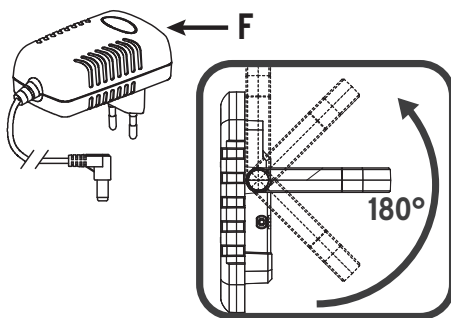

CARICAMENTO DI DISPOSITIVI ESTERNI VIA USB

Il faretto offre una funzione powerbank USB. Si può collegare e caricare un apparecchio, come smartphone o tablet, a un'uscita USB **B**. Il numero di cicli di carica possibili dipende dal tipo di apparecchio esterno e dallo stato di carica della batteria del faretto.

Il prodotto non è IP55 durante la carica (a prova di polvere e spruzzi d'acqua).

INDICATORE DELLO STATO DELLA BATTERIA

Indica lo stato di carica attuale della batteria, ovvero quanta energia è ancora disponibile.

L'indicatore di stato della batteria **D** compare automaticamente all'accensione del faretto.

Durante la carica della batteria l'indicatore di stato della batteria **D** mostra lo stato di carica.

Quando si accendono tutti i LED la batteria è completamente carica.

Se la batteria è pressoché scarica, il faretto lampeggia 5 volte. Dopodiché il faretto continuerà a funzionare per circa 10 minuti prima che la protezione da scarica profonda non lo spenga. In questo modo resta tempo a sufficienza per terminare il lavoro.

CARICAMENTO DELLA BATTERIA (presa di ricarica **E**)

Caricare la batteria esclusivamente con l'alimentatore di carica USB in dotazione **F**.

1. Per garantire un funzionamento ottimale, si consiglia di scaricare completamente la batteria una volta al primo utilizzo e di ricaricarla completamente.
2. Lo stato di carica della batteria può essere letto utilizzando l'indicatore di stato della batteria (vedere la descrizione precedente).
3. In caso di inutilizzo prolungato, caricare la batteria ogni 3 mesi circa, per garantire una lunga durata della stessa.
4. Durante la carica il faretto può essere acceso. La batteria si carica più velocemente se il faretto è in posizione "Off".
5. Dopo la carica, richiudere assolutamente la presa di carica con il cappuccio di protezione.

ACCESSORIO TREPIEDE OPZIONALE (non compreso nella fornitura)

Treppiede telescopico edile ST 300 N. art. 1170310

Treppiede telescopico edile TS 250 N. art. 1170610020

Treppiede telescopico edile TS 170 N. art. 1170610010

Treppiede telescopico edile TS 300 N. art. 9171991100

MANUTENZIONE E PULIZIA

La lampada a LED non contiene componenti che necessitano di manutenzione. La sorgente luminosa di questa lampada non è sostituibile; quando la sorgente luminosa ha raggiunto la fine della sua vita utile, l'intera lampada deve essere sostituita. Non è consentito aprire lampada.

Prima di pulire, spegnere il faretto e scollegare la spina di rete. Pulire regolarmente il faretto con un panno asciutto, privo di lanugine. Per rimuovere lo sporco più ostinato si può usare un panno leggermente inumidito. Non utilizzare solventi, detersivi caustici o simili.

CONFORMITÀ

La conformità è dichiarata presso il produttore.

professionalLINE

SMALTIMENTO



Smaltire le apparecchiature elettriche in modo rispettoso nei confronti dell'ambiente!

Le apparecchiature elettriche non rientrano nei rifiuti domestici! Secondo la Direttiva Europea 2012/19/UE sui rifiuti di apparecchiature elettriche ed elettroniche, le apparecchiature elettriche usate devono essere smaltite separatamente e riciclate in modo rispettoso nei confronti dell'ambiente. Le possibilità di smaltimento dell'apparecchio utilizzato sono reperibili presso l'amministrazione del proprio comune o della propria città.



Le batterie e gli accumulatori non devono essere smaltiti nei rifiuti domestici!

In qualità di consumatori, siete legalmente obbligati a consegnare tutte le batterie e gli accumulatori presso un punto di raccolta nella vostra comunità/distretto urbano o nel commercio, in modo che possano essere smaltiti nel rispetto dell'ambiente, altrimenti vi sono possibili rischi per l'ambiente e la salute umana.

INDIRIZZI

Hugo Brennenstuhl GmbH & Co. KG
Seestraße 1 - 3 · D-72074 Tübingen

H. Brennenstuhl S.A.S.
4 rue de Bruxelles · F-67170 Bernolsheim

lectra technik ag
Blegistrasse 13 · CH-6340 Baar

Per maggiori informazioni, visitare l'area Servizio clienti /FAQ della nostra homepage www.brennenstuhl.com

SE Bruksanvisning Batteridrivnen mobil LED-strålkastare X 4000 MA (40W)

AVSETT ANVÄNDNINGSSOMRÅDE

Denna strålkastare fungerar som en portabel belysning för olika platser både inomhus- och utomhus.

SÄKERHETSANVISNINGAR

- Läs igenom bruksanvisningen noga före användning och förvara den väl.
- Före användning ska du alltid kontrollera att strålkastaren och nätaggregatet inte har några skador. Använd aldrig strålkastaren eller nätaggregatet om du har kunnat fastställa någon skada eller skador. Vänd dig, i detta fall, till en elektriker eller till tillverkarens angivna serviceadress.
- Använd endast det medföljande nätaggregatet och kabeln för drift av produkten. Användning av andra nätaggregat kan leda till skador på batterierna eller explosion!



Varning!

Om strålkastaren eller elkabeln är skadad riskerar man att få en elektrisk stöt!

- Det är inte möjligt att ersätta ett förstört skyddshölje. Strålkastaren måste kasseras om skyddshöljet är trasigt.

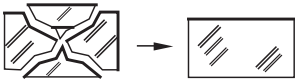

- Använd aldrig denna arbetsbelysning i explosionsfarliga miljöer där det finns brandfarliga vätskor, gaser eller damm. Livsfara!
- Doppa aldrig strålkastaren eller någon av komponenterna i vatten eller någon annan vätska. Fara på grund av elektrisk stöt!
- Kontrollera att strålkastaren står säkert och stabilt. Var försiktig så att kabeln inte kläms sönder eller skadas på något annat sätt.
- Koppla aldrig ihop flera strålkastare med varandra. Livsfara på grund av överhettning!
- Håll barn borta från strålkastarna. Barn förstår inte farorna som är förknippade med elektricitet.
- För att undvika att bländas, titta inte direkt in i lampan.
- Om värmaren används under laddning ges inte "för grov drift", eftersom strömförsörjningen inte är konstruerad för "grov användning".
-  Om det minsta avståndet underskrids kan belysta föremål bli överhettade.



Het yta.

professionalLINE

TEKNISKA DATA

Typbeteckning	X 4000 MA
Art.-nr	9171320401
Effekt	40 W
IP, IK	IP 55, IK 07
Skyddsklass	III
Laddningsingång	12,6/1,5 A
Laddningstid	~ 5 h
Powerbank	5 V/ 1 A
Temperaturområde drift	-20 °C - +50 °C
Mått	27,6 x 27,6 x 6,4 cm
Vikt	1,95 kg
max. projicerad yta	0,076 m ²
Strömadapter	
Modellbeteckning	NLD150126WIU4
Ingående spänning	100 - 240 V
Ingående frekvens (växelström)	50 - 60 Hz
Utgående spänning	12,6 V
Utgående ström	1,5 A
Utgående effekt	18,9 W
Genomsnittlig verkningsgrad i aktivt läge	85,71%
Verkningsgrad vid låg last (10 %)	85,34%
Elförbrukning vid noll-last	0,06 W
Effekt	0,5
Nätström	< 0,6 A

ANVÄNDNING

Ställ upp och slå på strålkastaren

Ställ strålkastaren på ett torrt och jämnt underlag. Använd endast lampan med bygeln **A** utfälld. Den justerbara bygeln **A** kan ställas in i flera olika lägen, så att man kan ändra strålkastarens lutningsvinkel.

Monteringsmaterial för stativ

För att man ska kunna fästa strålkastaren vid Brennenstuhls stativ medföljer en sats med skruvar. 1x skruv M6x45 + 1x underläggsbricka, 2x skruvar M6x60, 2x underläggsbrickor och 2x muttrar.

Montera strålkastaren på ett stativ

Med hjälp av hålen i bygeln **A** kan strålkastaren monteras på ett lämpligt stativ. Var noga med att stativet står tillräckligt stadigt och att strålkastaren är ordentligt festsatt på stativet.

Slå av och på strålkastaren och använd dimmerfunktionen

Slå på strålkastaren med knappen **B** på baksidan.

Ljusstyrkan kan ställas in både stegvis och steglöst.

Stegvis dimmerfunktion: genom att trycka två gånger på knappen kan ljusstyrkan ställas in på 100 eller 50 %.

Steglös dimmerfunktion: när knappen hålls intryckt så sänks ljusstyrkan långsamt. Gör på samma sätt för att öka ljusstyrkan igen. Om samma brytarläge är inställt längre än 3 sekunder, kopplar man alltid om till "av"-läget om man trycker en gång till.

AVBILDADE KOMPONENTER

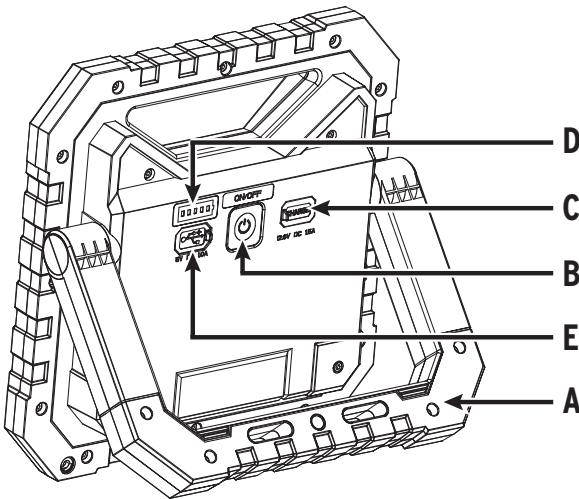

- A Fällbar bygel
- B Av/på-knapp och funktionsknapp
- C USB-utgång (strömbank)
- D Indikering för batterinivå, status och laddningsnivå
- E Laddningsuttag för likström (DC)
- F Nätagadapter

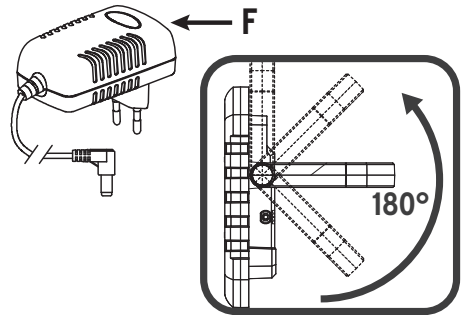

LADDA EXTERNA ENHETER VIA USB

Strålkastaren har en strömbanksfunktion. Det går att förbinda en extern enhet, som en smartphone eller surfplatta med USB-utgången **C** och genomföra laddning. Antalet möjliga laddningscykler beror på typen av extern enhet samt strålkastarbatteriets laddningsindikering.

Vid laddningen är produkten inte IP55 (skyddad mot damm eller stänkvatten).

professionalLINE

BATTERINIVÅVISARE

Visar den aktuella batterinivån och även hur mycket energi som finns kvar. När man slår på strålkastaren visas automatiskt batterinivåindikeringen **D**.

Medan batteriet laddas visar batterinivåindikeringen **D** laddstatusen.

När alla lysdioderna lyser är batteriet fulladdat.

När batteriet nästan är tomt blinkar strålkastaren till 5 gånger. Sedan fortsätter strålkastaren att lysa i ungefär 10 minuter till, innan djupurladdningsskyddet stänger av lampan. På så sätt får man tillräckligt med tid på sig för att avsluta arbetet.

LADDA BATTERIET (laddningsuttaget **E**)

Ladda endast batteriet med hjälp av den medföljande nätadaptorn **F**.

1. För att garantera en optimal funktion rekommenderar vi att batteriet får laddas ur helt och hållet första gången det används och sedan laddas upp helt igen.
2. Med hjälp av batterinivåvisaren (se beskrivningen ovan) kan batteriets laddningsnivå avläsas.
3. Vid längre inaktivitet ska batteriet laddas upp ungefär var tredje månad för att dess livslängd ska kunna garanteras.
4. Strålkastaren kan vara på medan laddningen pågår. Batteriet laddas emellertid snabbast om strålkastaren är inställd på "av2".
5. Efter laddningen måste laddningsuttaget stängas med skyddshöljet.

VALFRITT TILLBEHÖR (ingår inte i leveransen)

Modell teleskopstativ ST 300	Art.-nr 1170310
Modell teleskopstativ TS 250	Art.-nr 1170610020
Modell teleskopstativ TS 170	Art.-nr 1170610010
Modell teleskopstativ TS 300	Art.-nr 9171991100

UNDERHÅLL OCH RENGÖRING

Lampan innehåller inga komponenter som behöver underhållas. Det är inte möjligt att byta ut den här lampans ljuskälla. När ljuskällan har uppnått slutet av sitt serviceliv måste man byta ut hela lampan. Ljusarmaturen får inte öppnas.

Stäng av strålkastaren före rengöringen och dra ur kontakten. Rengör strålkastaren regelbundet med en torr och luddfri trasa. Använd eventuellt en lätt fuktad trasa för att få bort envis smuts. Använd inte lösningsmedel, frätande rengöringsmedel eller liknande.

KONFORMITET

Konformiteten förvaras hos tillverkaren.

AVFALLSHANtering



Kassera elektriska apparater på ett miljövänligt sätt!

Elektriska apparater hör inte till hushållsavfall! Enligt EU-direktiv 2012/19 / EU om avfall av elektrisk och elektronisk utrustning, måste elektriska apparater samlas separat och återvinnas på ett miljövänligt sätt. Möjligheter att avfallshandla den uttjänta apparaten kan kommunalförvaltningen informera om.



Batterier och uppladdningsbara batterier är inte hushållsavfall!

Som konsument är du juridiskt skyldig att lämna in alla batterier och ackumulatörer till en samlingsplats i din kommun / distrikt eller i butiker så att de kan kasseras på ett miljövänligt sätt, annars finns det potentiella risker för miljön och människors hälsa.

ADRESSEN

Hugo Brennenstuhl GmbH & Co. KG
Seestraße 1 - 3 · D-72074 Tübingen

H. Brennenstuhl S.A.S.
4 rue de Bruxelles · F-67170 Bernolsheim

lectra technik ag
Blegistrasse 13 · CH-6340 Baar

För mer information rekommenderar vi området Service/FAQ:s på vår webbplats www.brennenstuhl.com.

professionalLINE

PL Instrukcja obsługi Mobilny naświetlacz akumulatorowy LED X 4000 MA (40W)

UŻYTKOWANIE ZGODNE Z PRZEZNACZENIEM

Ten naświetlacz jest przeznaczony do oświetlania stref wewnątrz i na zewnątrz budynku z możliwością swobodnej zmiany miejsca ustawienia.

WSKAZÓWKI BEZPIECZEŃSTWA

- Przed rozpoczęciem użytkowania należy dokładnie przeczytać instrukcję obsługi i zachować po przeczytaniu.
- Przed użyciem należy za każdym razem sprawdzić naświetlacz, wzgl. zasilacz sieciowy pod kątem ewentualnych uszkodzeń. Nigdy nie używać naświetlacza lub zasilacza sieciowego w przypadku stwierdzenia jakichkolwiek uszkodzeń. W takim przypadku należy skontaktować się z elektrykiem lub zwrócić się pod podany adres serwisu producenta.
- Do zasilania urządzenia należy używać tylko dołączonego do zestawu zasilacza sieciowego i przewodu. Stosowanie innych zasilaczy może doprowadzić do uszkodzenia akumulatorów lub wybuchu!



Ostrożnie! Uszkodzony naświetlacz lub przewód zasilający stanowią niebezpieczeństwo zagrażające życiu na skutek porażenia prądem elektrycznym!

- Nie można wymienić zniszczonej osłony.
W przypadku pęknięcia osłony należy przekazać naświetlacz do utylizacji.

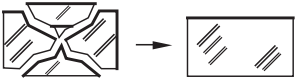

- Nie stosować naświetlacza roboczego w otoczeniu zagrożonym wybuchem, w którym obecne są palne ciecze, gazy lub pyły. Niebezpieczeństwo utraty życia!
- Nigdy nie zanurzać naświetlacza lub poszczególnych komponentów w wodzie lub innych cieczach. Niebezpieczeństwo porażenia prądem elektrycznym!
- Upewnić się, że naświetlacz jest ustawiony w sposób bezpieczny i stabilny.
Zwrócić uwagę, aby nie doszło do zmiążdżenia lub innego typu uszkodzenia przewodu.
- Nigdy nie podłączać kilku naświetlaczy szeregowo. Niebezpieczeństwo utraty życia w wyniku przegrzania!
- Zwrócić uwagę, aby dzieci nie miały dostępu do naświetlaczy.
Dzieci nie potrafią prawidłowo ocenić niebezpieczeństwa związanego z prądem elektrycznym.
- Aby uniknąć oślepienia, nie kierować wzroku bezpośrednio w światło.
- Jeśli grzałka jest używana podczas ładowania, nie podaje się „dla szorstkiej pracy”, ponieważ zasilacz nie jest przeznaczony do „trudnego użytkowania”.

- 
 W przypadku niezachowania minimalnego odstępu może dojść do przegrzania oświetlanych przedmiotów.

- 
 Gorąca powierzchnia.

DANE TECHNICZNE

Oznaczenie typu	X 4000 MA
Nr art.	9171320401
Moc	40 W
IP, IK	IP 55, IK 07
Klasa ochrony	III
Wejście ładowania	12,6/1,5 A
Czas ładowania	~ 5 h
Powerbank	5 V / 1 A
Zakres temperatury do pracy	-20 °C – +50 °C
Wymiary	27,6 x 27,6 x 6,4 cm
Ciężar	1,95 kg
maks. zajmowana powierzchnia	0,076 m ²
Zasilacz	
Identyfikator modelu	NLD150126W1U4
Napięcie wejściowe	100 - 240 V
Wejściowa częstotliwość prądu przemiennego	50 - 60 Hz
Napięcie wyjściowe	12,6 V
Prąd wyjściowy	1,5 A
Moc wyjściowa	18,9 W
Średnia sprawność podczas pracy	85,71%
Sprawność przy niskim obciążeniu (10 %)	85,34%
Zużycie energii w stanie bez obciążenia	0,06 W
Współczynnik mocy	0,5
Prąd zasilania	< 0,6 A

professionalLINE

OBSŁUGA

Ustawianie i włączanie naświetlacza

Ustawić naświetlacz na suchej i równej powierzchni. Używać naświetlacza tylko z rozłożonym pałąkiem **A**. Dzięki wielostopniowej regulacji pałąka **A** naświetlacz można ustawić pod różnymi kątami nachylenia.

Materiał do montażu statywu

Do zamocowania naświetlacza na statywach marki Brennenstuhl służy dołączony zestaw śrub. 1 śruba M6x45 + 1 podkładka, 2 śruby M6x60, 2 podkładki i 2 nakrętki.

Montaż naświetlacza na statywie

Naświetlacz można również zamontować na odpowiednim statywie za pośrednictwem otworów znajdujących się na pałąku **A**. Należy przy tym zwrócić uwagę na dostateczną stabilność statywu oraz prawidłowe zamocowanie naświetlacza.

Włączanie / wyłączenie i ściemnianie naświetlacza

Włączyć naświetlacz za pomocą przełącznika **B** z tyłu urządzenia.

Intensywność światła można regulować stopniowo i bezstopniowo.

Ściemnianie stopniowe: 2-krotne naciśnięcie przełącznika umożliwia ustawienie intensywności światła 100 i 50%.

Ściemnianie bezstopniowe: w tym celu należy wcisnąć i przytrzymać przycisk – intensywność światła powoli zmniejsza się. Aby ponownie zwiększyć intensywność, należy postąpić w ten sam sposób. Jeżeli pozycja przycisku pozostanie niezmieniona dłużej niż 3 sekundy, wówczas ponowne naciśnięcie zawsze powoduje wyłączenie naświetlacza.

KOMPONENTY PRZEDSTAWIONE NA ILUSTRACJI

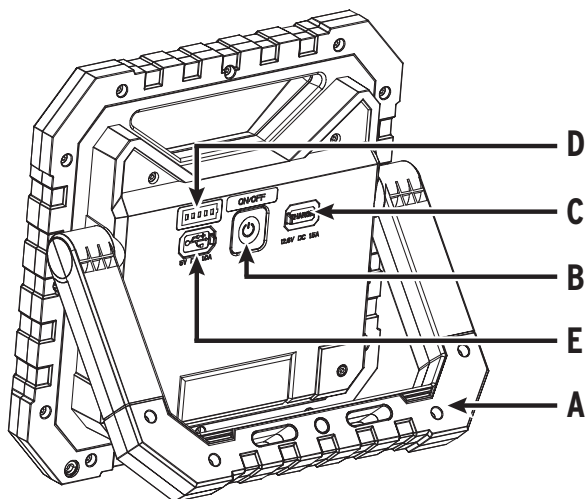

- A pałąk składany
- B przełącznik wł./wył. i funkcyjny
- C wyjście USB (power bank)
- D wskaźnik akumulatora, statusu i ładowania
- E gniazdo ładowania DC
- F ładowarka sieciowa

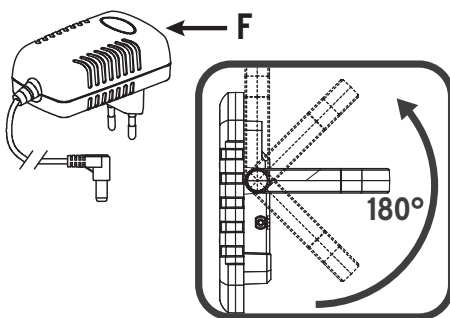

ŁADOWANIE URZĄDZEŃ ZEWNĘTRZNYCH PRZEZ USB

Naświetlacz posiada funkcję power bank USB. Urządzenie zewnętrzne (np. smartfon lub tablet) można podłączyć do wyjścia USB **B** i naładować. Liczba możliwych cykli ładowania zależy od rodzaju urządzenia zewnętrznego i stanu naładowania akumulatora naświetlacza.

Produkt w czasie procesu ładowania nie jest IP55 (ochrona przed pyłem oraz strugą wody).

WSKAŹNIK STANU AKUMULATORA

Wskazuje aktualny poziom naładowania akumulatora, tzn. pokazuje ilość pozostałej energii.

Wskaźnik poziomu akumulatora **D** pojawia się automatycznie po włączeniu naświetlacza.

Podczas ładowania akumulatora wskaźnik **D** pokazuje stan naładowania.

Jeżeli świecą się wszystkie 4 diody LED, oznacza to, że akumulator jest całkowicie naładowany.

Akumulator miga 5 razy, gdy jest bliski rozładowania. Następnie naświetlacz będzie świecił jeszcze przez ok. 10 minut, zanim zabezpieczenie przed głębokim rozładowaniem nie spowoduje wyłączenia światła. Dzięki temu pozostaje jeszcze trochę czasu na zakończenie pracy.

ŁADOWANIE AKUMULATORA (gniazdo ładowania **E**)

Akumulator ładować wyłącznie za pomocą dołączonej do zestawu ładowarki sieciowej **F**.

1. Aby zapewnić optymalne działanie akumulatora, zaleca się, aby przy okazji pierwszego użycia całkowicie rozładować i ponownie naładować akumulator.
2. Na podstawie wskaźnika stanu akumulatora (patrz opis powyżej) można odczytać poziom naładowania akumulatora.
3. W przypadku dłuższych przerw w użytkowaniu należy mniej więcej co 3 miesiące naładować akumulator, co wpłynie na wydłużenie jego żywotności.
4. Podczas ładowania naświetlacz może być wyłączony. Akumulator ładuje się jednak najszybciej wtedy, gdy naświetlacz jest wyłączony.
5. Po naładowaniu należy koniecznie ponownie zasłonić gniazdo ładowania przy pomocy zaślepki.

STATYWY OPCJONALNE (nie wchodzi w zakres dostawy)

Teleskopowy statyw budowlany ST 300 Nr art. 1170310

Teleskopowy statyw budowlany TS 250 Nr art. 1170610020

Teleskopowy statyw budowlany TS 170 Nr art. 1170610010

Teleskopowy statyw budowlany TS 300 Nr art. 9171991100

KONSERWACJA I CZYSZCZENIE

Oprawa oświetleniowa LED nie posiada elementów, które wymagałyby zabiegów konserwacyjnych. Źródło światła w naświetlaczu nie jest wymienne: gdy źródło światła wyeksploatuje się, należy wymienić cały naświetlacz. Nie wolno otwierać naświetlacza.

Przed czyszczeniem wyłączyć naświetlacz i wyjąć wtyczkę z gniazda sieciowego. Regularnie czyścić naświetlacz suchą i niepozostawiającą kłaczek ściereczką. Do usuwania bardziej uporczywych zabrudzeń można użyć lekko zwilżonej szmatki. Nie stosować rozpuszczalników, żrących środków czyszczących itp.

professionalLINE

DEKLARACJA ZGODNOŚCI

Deklaracja zgodności jest dostępna u producenta.

UTYLIZACJA



Urządzenia elektryczne należy utylizować w sposób bezpieczny dla środowiska!

Urządzeń elektrycznych nie należy wyrzucać wraz z odpadami z gospodarstw domowych! Zgodnie z dyrektywą Unii Europejskiej 2012/19/UE w sprawie zużytych urządzeń elektrycznych i elektronicznych zużyte urządzenia elektryczne należy zbierać oddzielnie i przekazywać do recyklingu zgodnego z zasadami ochrony środowiska. Informacje na temat możliwości utylizacji wysłużonego sprzętu można uzyskać w urzędzie gminy lub miasta.



Baterie i akumulatory nie mogą być wyrzucane do odpadów domowych!

Jako konsument jesteś prawnie zobowiązany do oddania wszystkich baterii i akumulatorów w punkcie zbiórki w swojej gminie/mieście lub w handlu, tak aby można było je usunąć w sposób przyjazny dla środowiska, w przeciwnym razie istnieje potencjalne zagrożenie dla środowiska i zdrowia ludzkiego.

ADRESY

Hugo Brennenstuhl GmbH & Co. KG
Seestraße 1 - 3 · D-72074 Tübingen

H. Brennenstuhl S.A.S.
4 rue de Bruxelles · F-67170 Bernolsheim

lectra technik ag
Blegistrasse 13 · CH-6340 Baar

Odnośnie dalszych informacji należy kontaktować się z działem serwisu / FAQ's na naszej stronie internetowej www.brennenstuhl.com.





professionalLINE





brennenstuhl®



professional|LINE



Hugo Brennenstuhl GmbH & Co. KG
Seestr. 1 - 3 · D-72074 Tübingen

H. Brennenstuhl S.A.S.
4 rue de Bruxelles · F-67170 Bernolsheim

lectra technik ag
Blegistrasse 13 · CH-6340 Baar

www.brennenstuhl.com
www.professionalline.com

0532586/3920